



SZERELÉSI ÚTMUTATÓ

TRAPÉZLEMEZEK

THE POWER OF ROOFS

Tartalomjegyzék

1.	T7-T55 trapézlemez műszaki leírása	0. 3
2.	System obróbek blacharskich	0. 6
3.	Általános ajánlások	0. 8
4.	A szerkezet előkészítése	0. 9
5.	A lemezek felrakási sorrendje	0. 10
6.	A trapézlemez szerelése	0. 11
7.	A bádogos elemek és gerincelemek szerelése	0. 12
8.	Az oromdeszka szegély felszerelése	0. 13
9.	A falszegély felszerelése	0. 14

**A JELEN ÚTMUTATÓ SZEMLÉLTETŐ ANYAG, ÉS NEM MENTESÍTI
A VÁLLALKOZÓKAT A TETŐFEDÉSI SZABÁLYOK BETARTÁSÁNAK KÖTELEZETTSÉGE
ALÓL.**

1. T7-T55 trapézlemez műszaki leírása

T-7 homlokzati trapézlemez
(tetőfedésre nem ajánlott).

Műszaki jellemzők [mm]	
Fedőszélesség	1177
Teljes szélesség	~1210
Profilmagasság	7,0
Lemezvastagság	0,5-1,0
A lemez hosszúsága	6000

T7

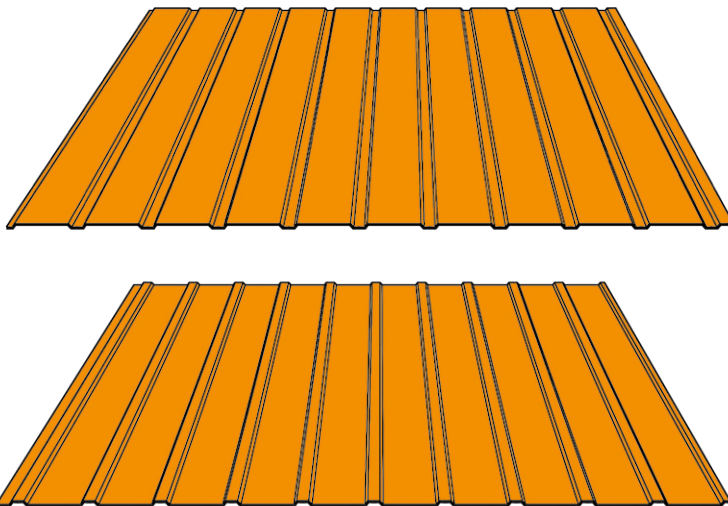

T14 (E) homlokzati trapézlemez,
tetőfedésre használható (D).

Műszaki jellemzők [mm]	
Fedőszélesség	1100
Teljes szélesség	~1161
Profilmagasság	13
Lemezvastagság	0,5-1,0
A lemez hosszúsága	8000

T14

D

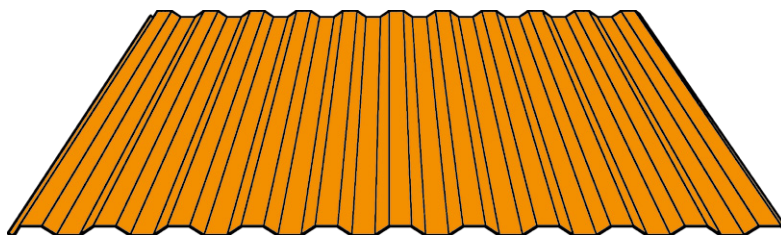

E

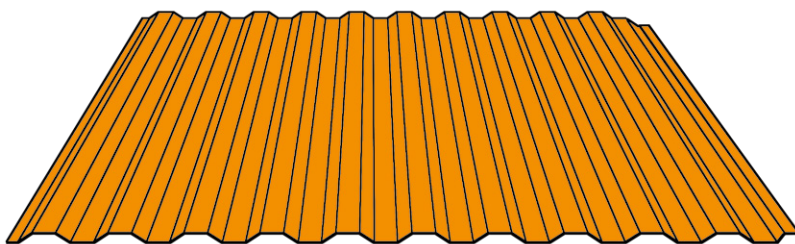

T18 trapézlemez
D - tető változat
E - homlokzati változat

Műszaki jellemzők [mm]	
Fedőszélesség	1075
Teljes szélesség	~1125
Profilmagasság	17
Lemezvastagság	0,5-1,0
A lemez hosszúsága	12 000

T18

D

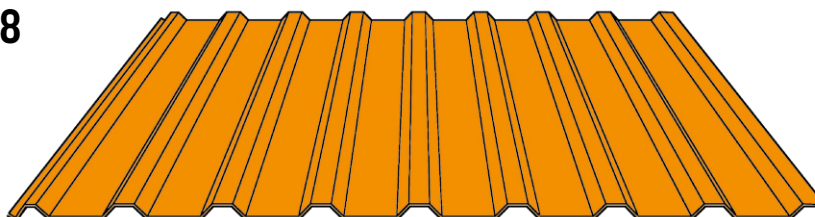

E

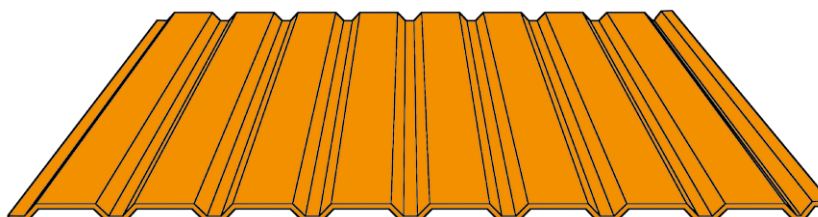

T18ECO trapézlemez
D - tető változat
E - homlokzati változat

Műszaki jellemzők [mm]

Fedőszélesség	1125
Teljes szélesség	~1173
Profilmagasság	17
Lemezvastagság	0,5-1,0
A lemez hosszúsága	12 000

T18 ECO

D

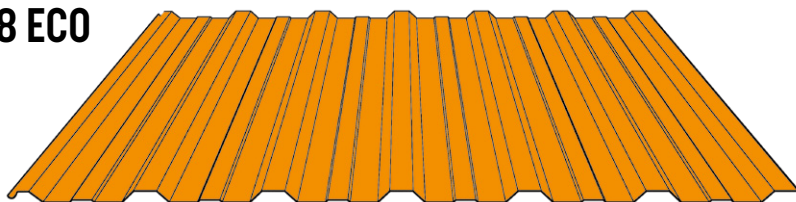

E

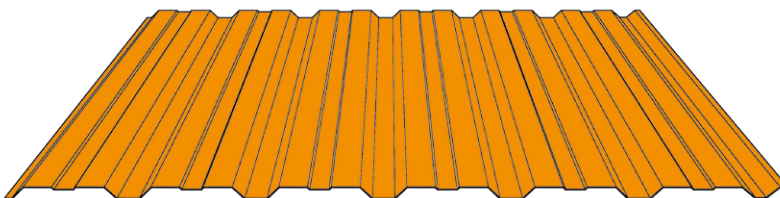

T35 trapézlemez
D - tető változat
E - homlokzati változat

Műszaki jellemzők [mm]

Fedőszélesség	1065
Teljes szélesség	~1106
Profilmagasság	34
Lemezvastagság	0,5-1,0
A lemez hosszúsága	12 000

T35

D

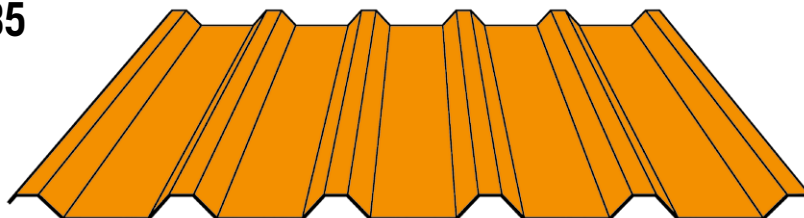

E

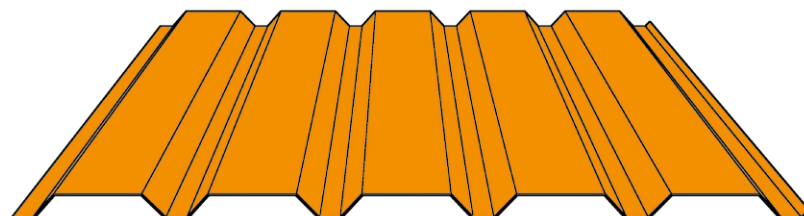

T35ECO trapézlemez
D - tető változat
E - homlokzati változat

Műszaki jellemzők [mm]

Fedőszélesség	1080
Teljes szélesség	~1120
Profilmagasság	34
Lemezvastagság	0,5-1,0
A lemez hosszúsága	12 000

T35 ECO

D

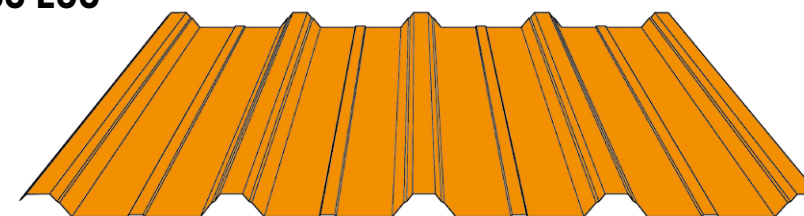

E

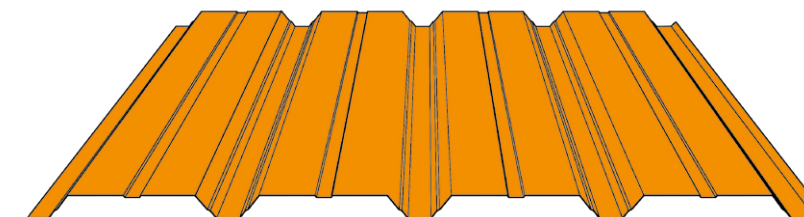

T50 trapézlemez

D - tető változat

E - homlokzati változat

Műszaki jellemzők [mm]

Fedőszélesség	1055
Teljes szélesség	~1100
Profilmagasság	47
Lemezvastagság	0,5-1,0
A lemez hosszúsága	12 000

T55 trapézlemez

D - tető változat

E - homlokzati változat

Műszaki jellemzők [mm]

Fedőszélesség	1020
Teljes szélesség	~1054
Profilmagasság	53
Lemezvastagság	0,5-1,0
A lemez hosszúsága	12 000

T50

D

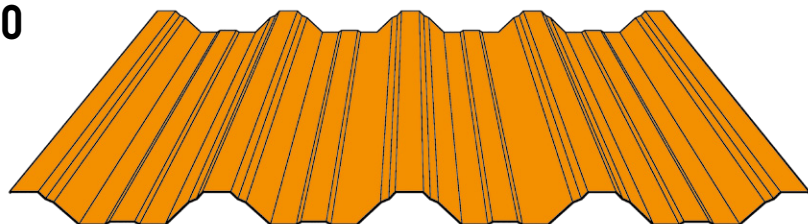

E

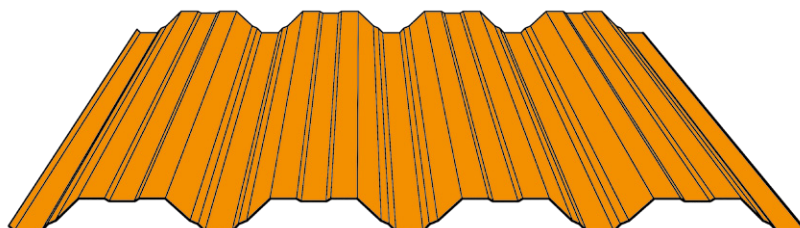

T55

D

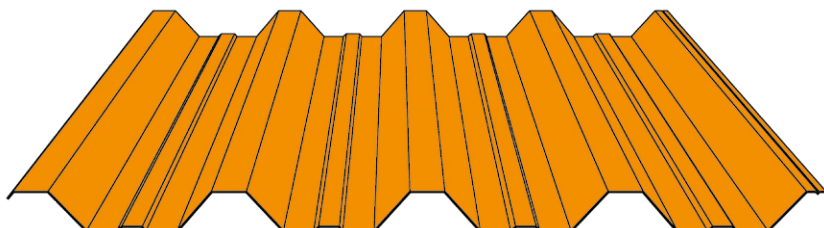

E

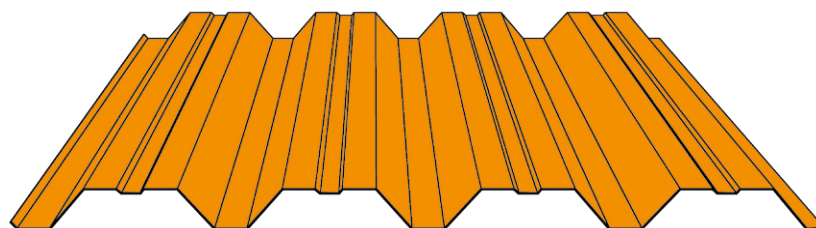

2. Bádogos elemek rendszere

A bádogos termékek a cserepes lemezekkel, trapézlemezekkel és tetőpanelekkel azonos szín- és bevonattal készülnek.

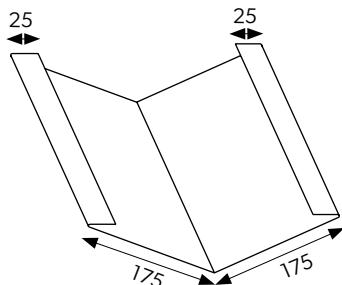

VÁPASZEGÉLY

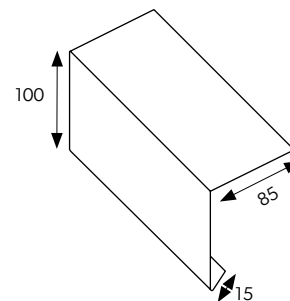

FELSŐ ERESZSZEGÉLY

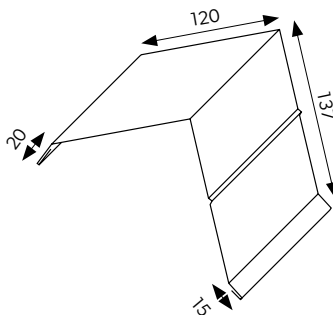

OROMDESZKA SZEGÉLY I

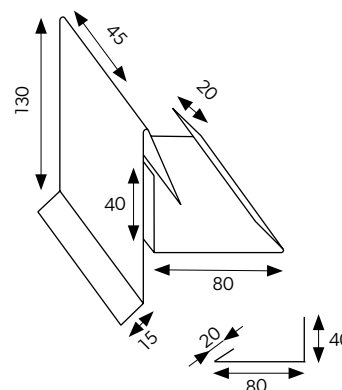

OROMDESZKA SZEGÉLY II

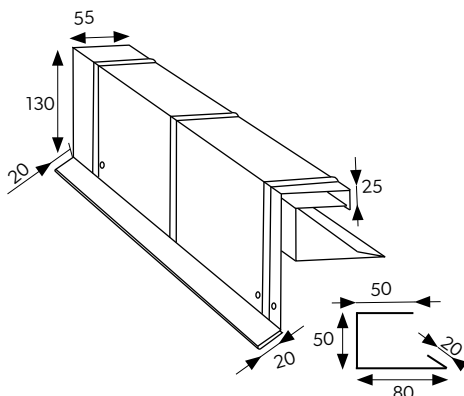

OROMDESZKA SZEGÉLY III

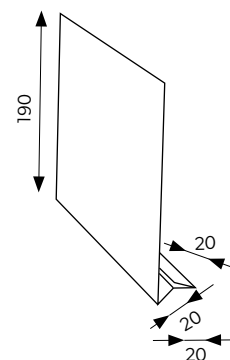

UNIVERZÁLIS ALSÓ ERESZSZEGÉLY / OROMSZEGÉLY MEGHOSSZABBÍTÁSA



Standard élhajlított bádogos elemek 2 m hosszígg és 0,5mm vastagsággígg. Nem standard élhajlított bádogos elemek 8 m hosszígg és 2 mm vastagsággígg.

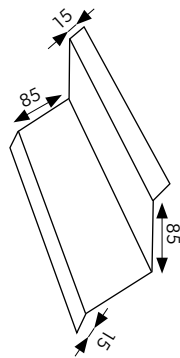

OROMDESZKA SZEGÉLY I

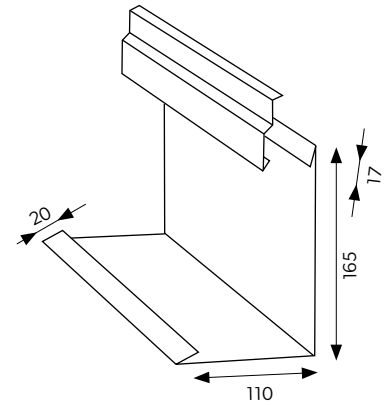

FALSZEGÉLY DILATÁCIÓS LÉCCSEL

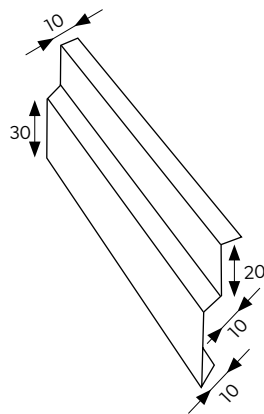

DILATÁCIÓS LÉC

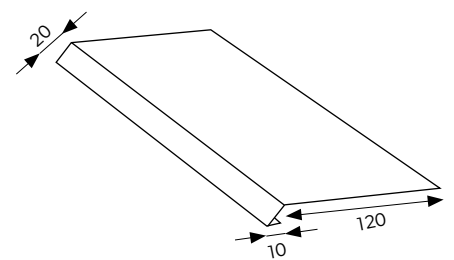

ERESZSZEGÉLY

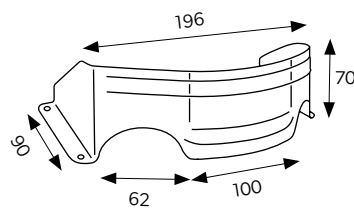

HÓFOGÓ

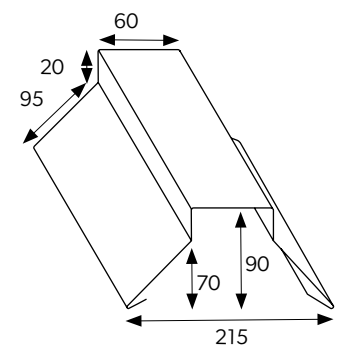

TRAPÉZ GERINCLEMEZ

A bádogos termékek a cserepes lemezekkel, trapézlemezekkel és tetőpanelekkel azonos szín- és bevonattal készülnek.



Standard élhajlított bádogos elemek 2 m hosszúra és 0,5 mm vastagságig. Nem standard élhajlított bádogos elemek 8 m hosszúra és 2 mm vastagságig.

3. Általános ajánlások

Alkalmazási terület

Trapézlemezek használhatók legalább 6° (10%) lejtésszögű tetőknél a <35 mm profiloknál és 4°-nál a ≥ 35 mm profiloknál. A lemezek méretre történő vágásánál nem veszik figyelembe a ferde tetőéleket. Az ajánlott maximális lemez hosszúságot egy szakaszban minden profil műszaki specifikációja tartalmazza. Ha a tetősík lejtésének hossza meghaladja az ajánlott maximális gyártási hosszát, akkor a lapokat toldani kell, azonban a szükséges hosszúságot, pl. 15,58 m, rendelés előtt nagyjából felére kell osztani, és a profilmagasságnak és a tetősík lejtésének megfelelő átfedést hozza kell adni: > 14° (25%) min. 150 mm, ≤ 14° (25%) min. 200 mm. A homlokzatokon 100 mm keresztirányú átfedést alkalmaznak. Ha a tető lejtése ≤ 14° (25%), ajánlott a kereszt- és hosszirányú átfedések tömítése.



A gyártó nem felel az egyes megrendelések közötti színárnyalat, bevonat megjelenés és méret különbségekért (a termékre vonatkozó szabványokban megengedett tűréshatárokon belül). A trapézlemezeket a PN-EN 1090-4 szabvány szerint gyártják.

Tárolás

Az Aluzink és a bevonat lemezeket nem szabad a gyári csomagolásban a gyártás dátumától számított 3 hétnél tovább tárolni. Ez idő után fel kell bontani a csomagolást, eltávolítani a védőfóliát (ha van ilyen), és a lemezeket vékony távtartókkal kell egymástól elválasztani. A horganyzott lemezeket csak száraz és jól szellőztetett helyiségekben szabad tárolni. Ha a szállítás során nedvességet kap, azonnal szét kell választani és meg kell szárítani a lemezeket – ellenkező esetben fehérrozsda léphet fel. A teljes tárolási idő nem haladhatja meg a gyártás dátumától számított 5 hónapot.

A szerves bevonat nélküli, Z200, AZ150 i ZA255 vastagságú horganyzott lemezek az EN ISO 12944-2:1998 szabvány szerinti C1 és C2 korróziós kategóriájú környezetben, épületeken belül használhatók.

Szállítás

Ha a lapokat kézi kirakodás közben mozgatja, úgy válassza meg az emberek számát, hogy elkerülje a lapok egymáson való csúszását. A villástargoncával történő kirakodáskor különös figyelmet kell fordítani, melyik oldal van a dekor bevonat, és a villák távolságát a lapok hosszának megfelelően kell megválasztani.

A lemez vágása

Tilos a lemezek vágása olyan szerszámokkal, amelyek használata jelentős hőfejlődéssel (hirtelen hőmérséklet-emelkedéssel) jár, így pl. sarokcsiszolóval. Ez a szerves és cink bevonat sérülésével jár, minek következtében megindul a korrózió, amit a lemezfelületbe olvadó felhevült forgácsdarabok tovább gyorsítanak. Megfelelő szerszám pl. a Nibbler vibrációs olló, vagy rövid vágáshosszknál az egyszerű lemezolló.



Megjegyzés - a garancia egyik feltétele a bevonat lemez a fedetlen vágott éleinek lakkal történő védelme.

Karbantartás

A szállítás, a szerelés, a megmunkálás folyamán keletkezett esetleges bevonat sérüléseket megtisztítás és zsírtalanítás után pontosan a sérülés helyén megfelelő védelemmel, lakk fedéssel kell ellátni.

A lakkozással nem védett vágási éleken bekövetkezik a bevonatrétegek felválása. Ez egy természetes jelenség, és nem képezi a reklamáció alapját. Ajánlott a tető évenkénti felülvizsgálata a szükséges karbantartási műveletek megállapításához.



4. A szerkezet előkészítése

A szerelés elkezdése előtt ellenőrizni kell a tetőszerkezet megfelelő kivitelezését, azaz az átlókat, a szintezést, és a lemez és a fólia vagy a kátránypapír közötti légrést figyelembevéve. Az alátámasztási pontok távközeit a műszaki terv, vagy a gyártói terhelhetőségi táblázatok alapján végzett számítások eredményei adják meg.

1.ÁBRA

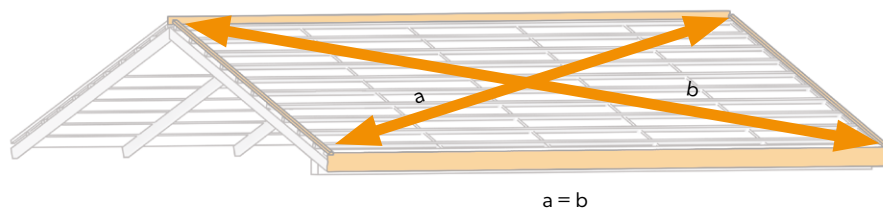

2.ÁBRA

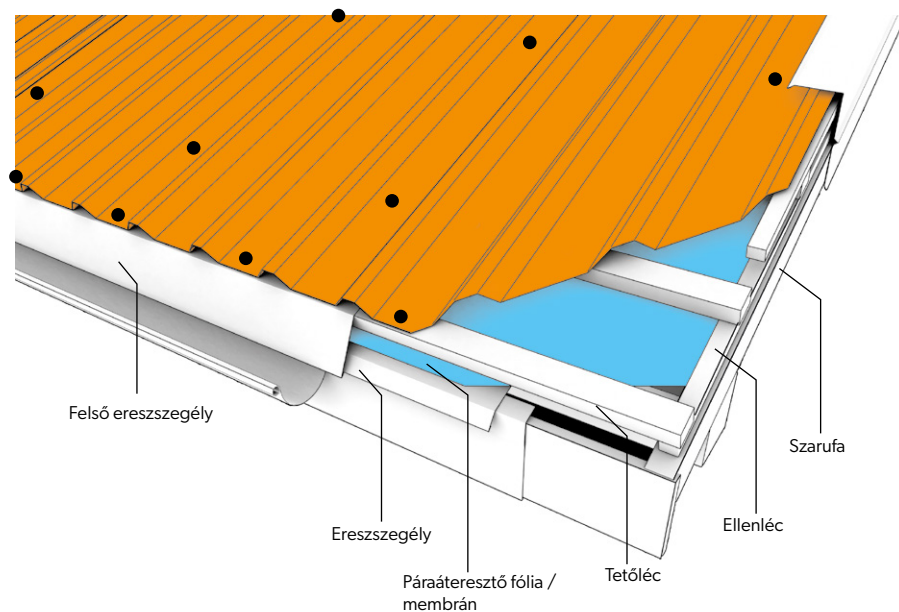

5. A lemezek felrakási sorrendje

A lemeztáblák felrakási sorrendjét a tetőre az **3. ábra** mutatja, a homlokzatra pedig a **4. ábra**, a felrakás irányának pedig mindig ellentétesnek kell lennie azzal az iránnyal, ahonnan a leggyakrabban az adott helyen fúj a szél. A megfelelő gondosság az első lemezek felszerelésénél (derékszög az ereszsel) elkerülhetővé teszi a lemez ereszcatornára vagy attól való elfutását, azaz a „fogazottságát”. Ha felső ereszszegezélyt alkalmaz, ne feledkezzen meg arról, hogy úgy szerelje fel, hogy biztosítva legyen az esetleges lecsapódó vízpára elvezetése a fóliáról az ereszcatornába.

3.ÁBRA

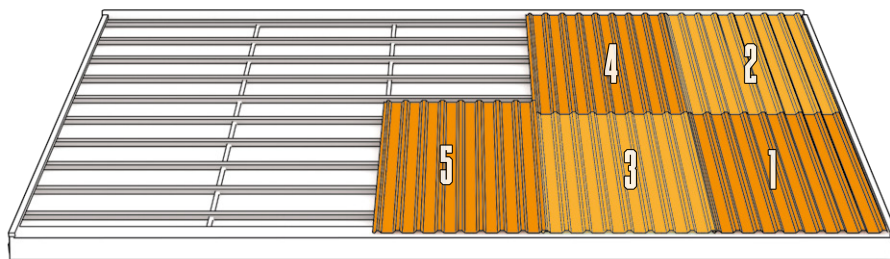

4.ÁBRA

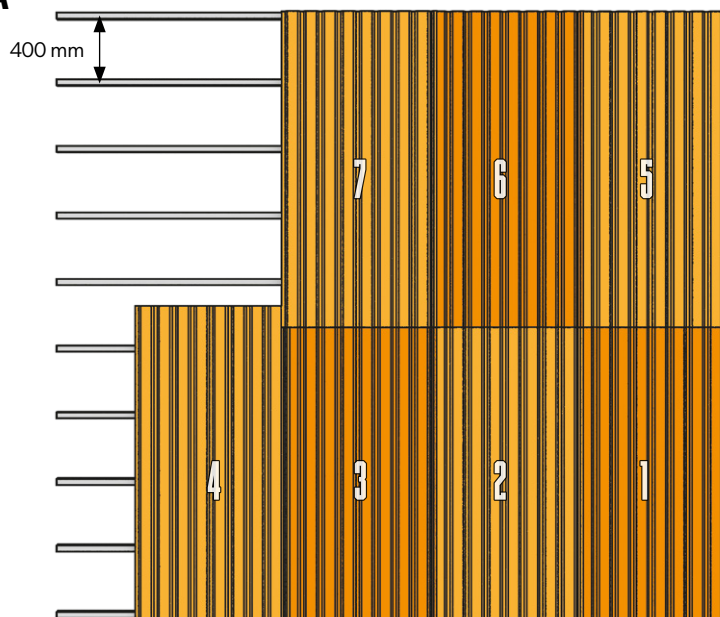

6. A trapézlemez szerelése

A T-14 profil rögzítéséhez tetőfedő szög (3,7 x 60 mm) ajánlott a Hullám tetején beütve **(5. ábra)**

A többi profilhoz a szerkezettől függően bádogos csavar **(4,8 x 35 mm, 6. ábra)**, vagy önmetsző csavar **(5,5 x 35 mm 7. ábra)**, a hullámvölgynél becsavarva. Az eresznél, a gerincnél és a kereszt csatlakozásoknál minden második hullámot rögzítünk, míg a köztes léceknél (tetőn és homlokzaton) minden harmadikat. A szélső lemezek peremét minden lécnél rögzíteni kell az utolsó hullámnál. A hosszanti átfedéseknél a szükségnek megfelelően 2-3 kötőelemet (csavart, szegecset) kell alkalmazni méterenként.

A csavar/szög szükséglet kb. 5-6 db/m² (olyan helyeken, ahol az erős szelek jellemzők, sűríteni kell a rögzítési pontokat). A rögzítés tömítettségét az EPDM szigeteléssel ellátott kötőelemek biztosítják, amely a helyes (merőleges) csavarozásnál/szögelésnél egy kicsit ki kell nyomódnia az alátét alól.



Megjegyzés - a lemez rögzítése előtt a védőfóliát mindig le kell húzni, másképp a tömítés nem fekszik fel, és nem szigetel megfelelően!

5.ÁBRA

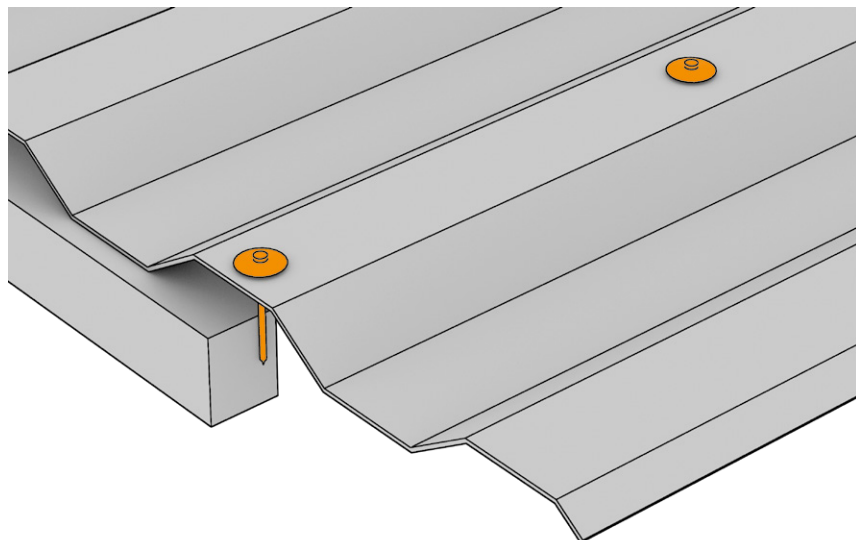

6.ÁBRA

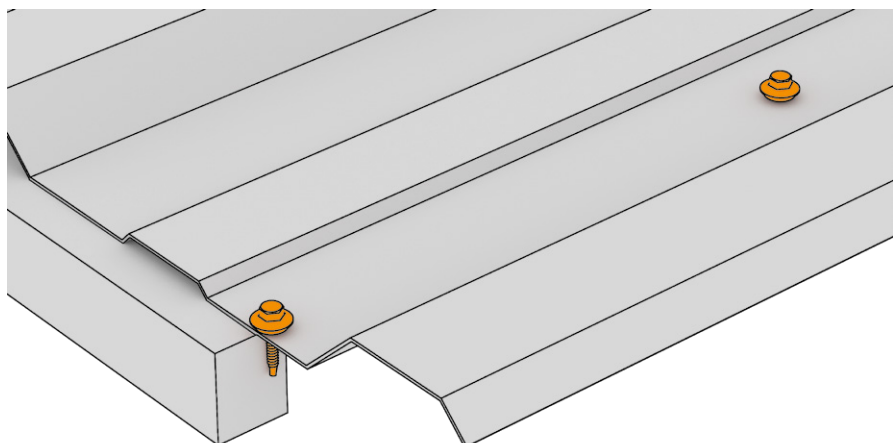

7.ÁBRA

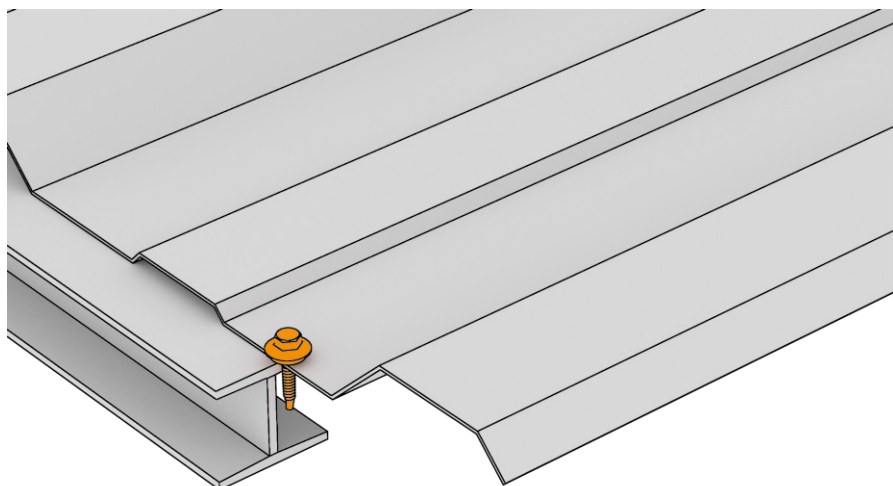

7. A bádogos elemek és gerincelemek szerelése

A bádogos elem szereléséhez 3,5 x 30 mm-es vagy 4,8 20 mm-es bádogos csavarokat ajánlunk **(8. ábra)**.

8.ÁBRA

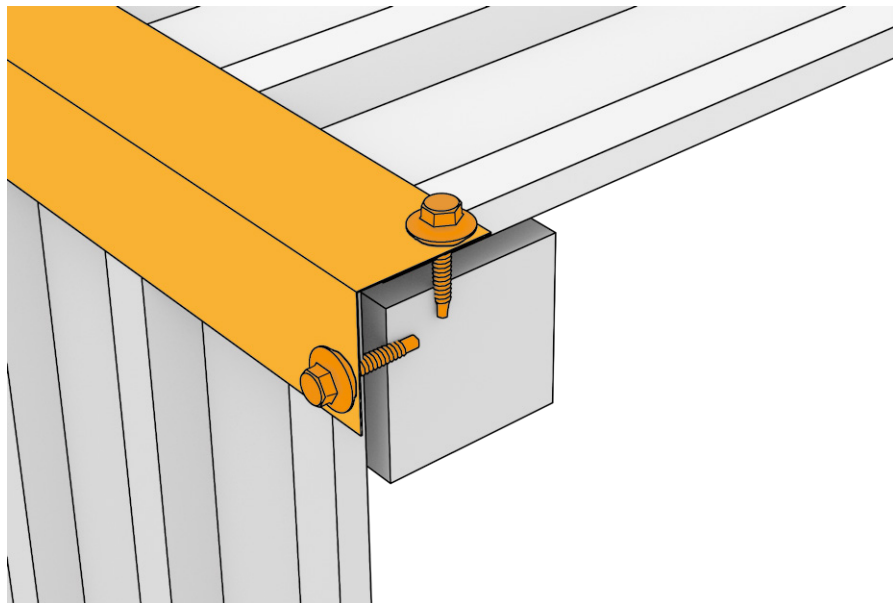

A gerincelemeket rövid (20 mm-es) csavarokkal „fűző” kell rögzíteni legalább 300 mm -enként, előtte profilozott vagy univerzális tömítés illetve PURS szalag felragasztását követően **(9. ábra)**.

9.ÁBRA

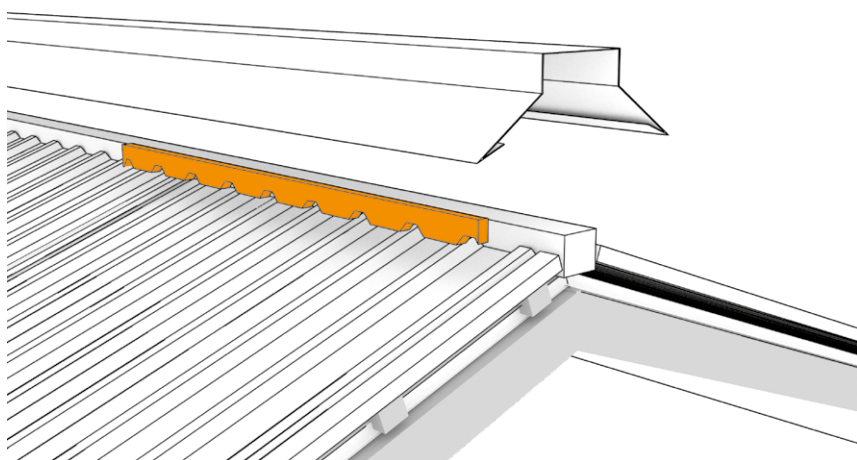

Az általunk gyártott hófogók alkalmazása a nagyobb lejtési szögű tetőkön **(10. ábra)**, elkerülhetővé teszi a tavaszi ereszcatorna javításokat/cseréket, és megakadályozza a hóréteg lecsúszásának veszélyeit.

10.ÁBRA

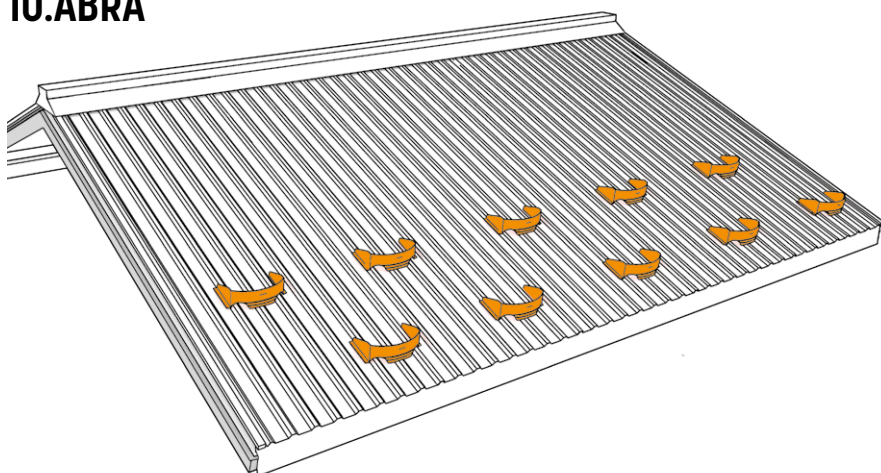

A tapasztalt kivitelezőknek megvannak a saját megoldásaik, melyeket a gyártó Elfogadhat.

8. Az oromdeszka szegély felszerelése

Mivel a tetőfedés szélén gyakran erős szelekkel kell szembenéznünk, ne felejtsük el, hogy az oromdeszka szegélyt megfelelően erősen kell felszerelni. Ebben az esetben a oromdeszka szegély csatornáját a lecekhez rögzítjük (11. ábra). Ezt az elemet állóférc segítségével kell felszerelni mind a tetősík oldaláról, mind a külső oldalról. A tetőfedés elkezdése előtt a bádogos elem alsó síkjára ráragasztjuk a 3 cm-ig táguló expanziós tömítést (a lemez bordázat magasságának megfelelően).

A trapézlemezeket az oromdeszka szegély csatornájára kell ráhelyezni (12. ábra).

Az oromdeszka szegély külső eleméhez bádogos csavarokat kell használni és ha szükséges az oromdeszka töldása, 15-30 mm átfedést kell alkalmazni.

11.ÁBRA

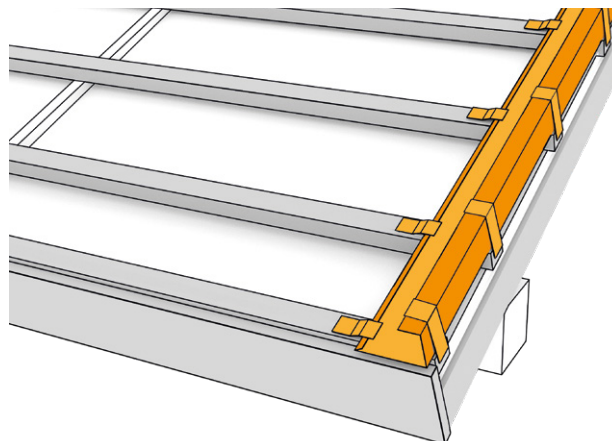

12.ÁBRA

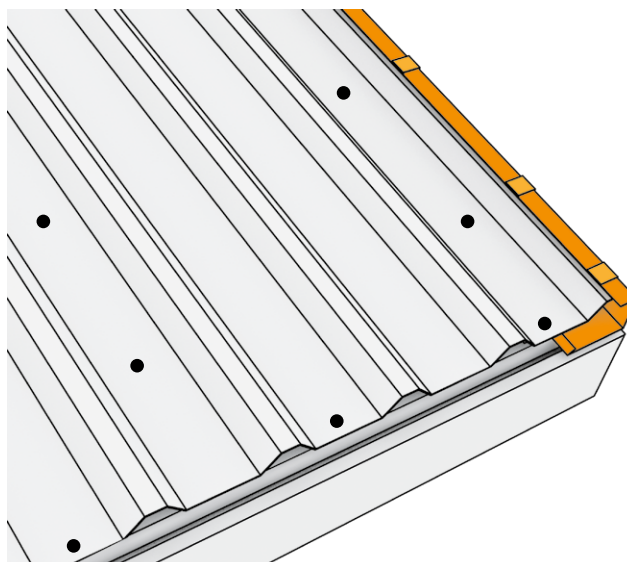

13.ÁBRA

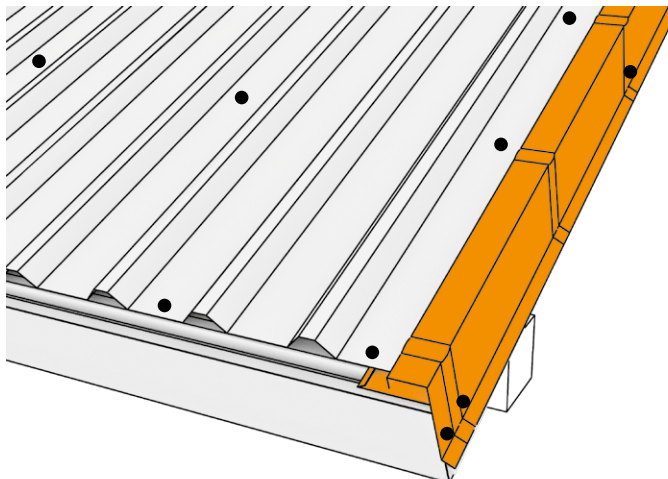

9. A falszegély felszerelése

Ebben az útmutatóban bemutatjuk a lehetséges megoldások egyikét.

Első lépésként előkészítjük és felrögzítjük a szükséges elemeket a szélső lemez tetősíkhöz való felfogatásához. Ezeket a rögzítő elemeket elkészíthetjük derékszögben meghajtott lemezcsikokból.

Ennél a megoldásnál a falszegély a szélső lemez falhoz való hajlítása. A hajlításnak min. 200mm magasnak kell lennie, ezért a falhoz közeli tartóelemnek ennek függvényében hosszabbnak kell lennie a szélső lap felhajtásánál, hogy össze tudjuk kapcsolni őket.

14.ÁBRA

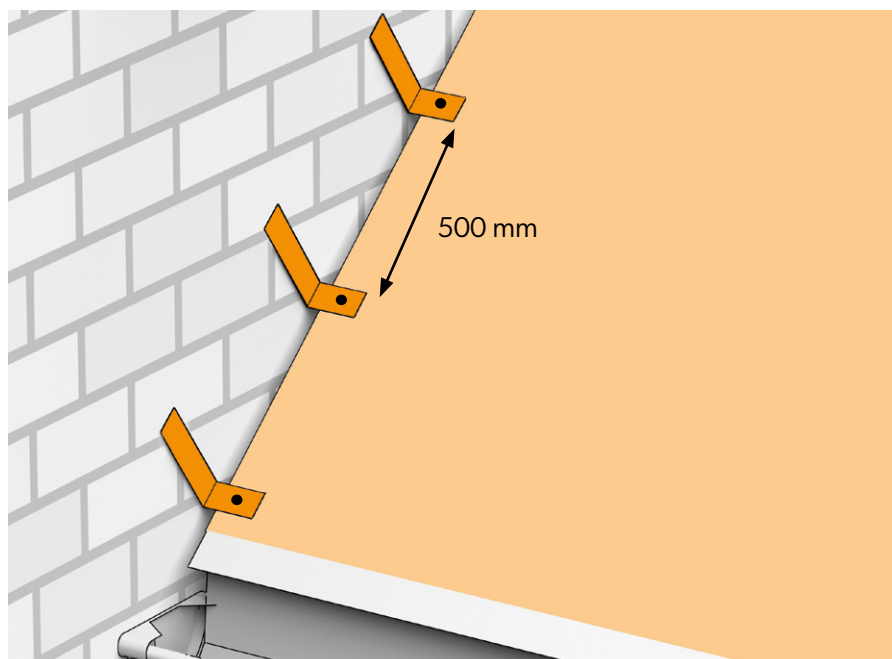

15.ÁBRA

A szélső lemezből készült bádogos elemnek legalább 200 mm magasnak kell lennie, azonkívül a felső szélét fel kell hajtani, ami lehetővé teszi az előzőleg előkészített tartóelemekkel való biztonságos és további rögzítéseket nem igénylő összekapcsolást.

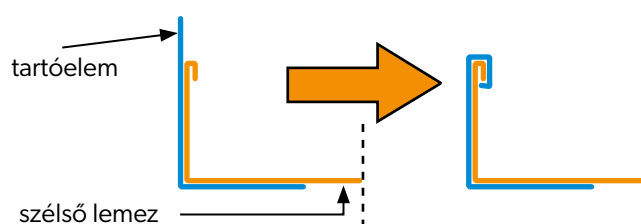
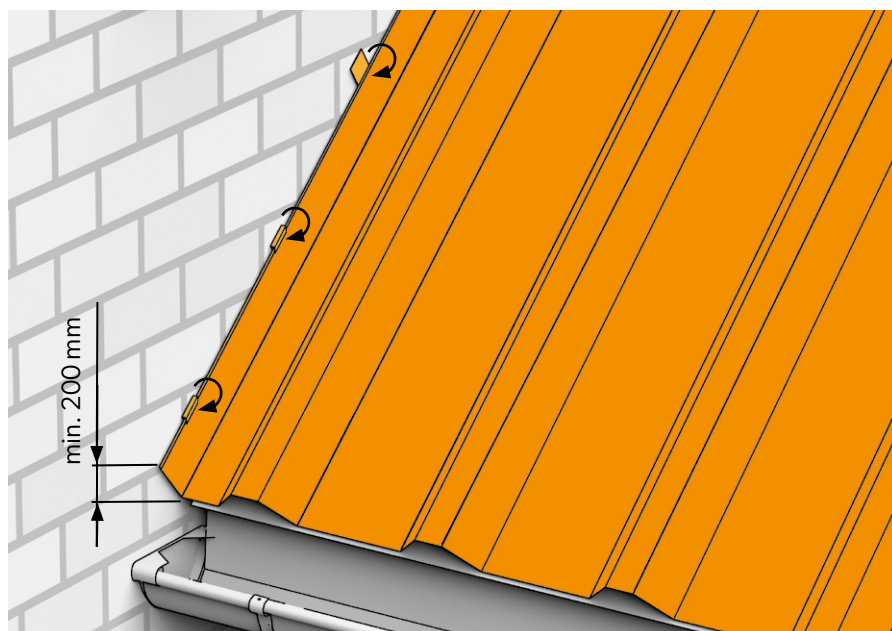

16.ÁBRA

A fallal való csatlakozást dilatációs léccel kell levédeni és szükség esetén bádogos szilikonnal kitömíteni.

A dilatációs lécet a falhoz kell rögzíteni.

